

# BECKER Eugène

(1907 - 1981)

Mamer

## Patents (details)

### 1 - Perfectionnement au cadre de bicyclette pour dames

LU patent 23470  
Application date 14 May 1937

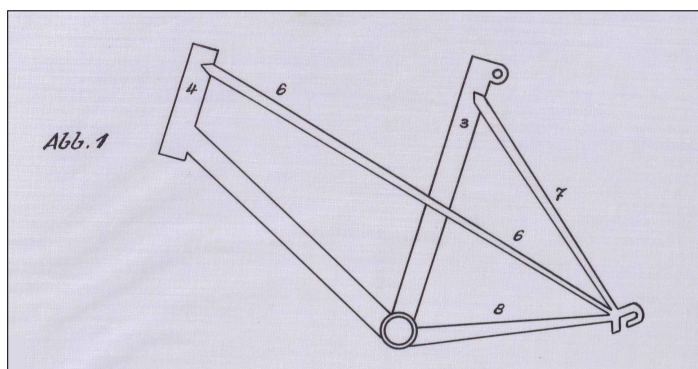

(copy to be obtained from Archives nationales)

### 2 - Neuerung des kombinierten Fahrradrahmens für Herren- und Damengebrauch

LU patent 27287  
Application date 27 June 1942

*Gegenstand vorliegender Erfindung ist ein Fahrradrahmen, der durch Zusatz bzw. Abmontierung eines Konstruktionsteiles ohne irgend welche Schwierigkeit als Rahmen für ein Herren- sowie für ein Damenrad benutzt werden kann, gleichzeitig jedoch das Höchstmass an Sicherheit und Komfort gewährleistet.*

*Von der Konstruktion des Damenfahrrad-Rahmens, der Gegenstand des lux. Patentes Nr. 23470 (Abb. 1 des Anmelders ist, ausgehend, lässt sich der Umbau in ein Herren-Fahrrad durch Aufmontierung eines waagrecht gelegenen Rohrstückes der gleichzeitig eine Sattelstützrohr-Muffe trägt an welche der Sattel befestigt wird. Zu diese Zweck muss jedoch das sogenannte Sitzrohr welches schräg aufwärts gerichtet das Gewicht des Fahrenden trägt, bei Serienherstellung ohne Kopfstück bzw. ohne Sattelbefestigungsvorsprung sein, um die vom Zusatzstück getragene Muffe auf das Rohrende aufzubringen.*

