

MAJERUS François

(1819 - 1887)

Luxembourg-city

Patents (details)

1 - Sperrvorrichtung an Muldenkippwagen

DE patent	33952
Application date	30 April 1885
Co-inventor	SCHOELLER Alfred

Die vorliegende Sperrvorrichtung soll das Umkippen der Mulde während der Fahrt verhindern und eine leichte Ausschaltung behufs Entleerens der Mulde ermöglichen.

Die beiden Zahnbogen **A** mit Zähnen **a** sind an den beiden Kopfblechen der Mulde befestigt und greifen beim Umkippen der Mulde mit ihren Zähnen in die beiden Zahnstangen **c'** der gusseisernen Sättel **c**, die auf dem Untergestell des Wagens befestigt sind.

Die cylindrischen Flächen der Zahnbogen rollen hierbei auf der geraden Fläche **c''** der Zahnstangen ab und bringen so die Mulde zum Kippen in die in Fig 2 punktirt dargestellte Lage.

Der Zapfen **z** der beiden Zahnräder **a** werden in dieser äussersten Stellung durch die Fanghörner **b** aufgefangen.

Die Sperrvorrichtung, welche die Mulde am willkürlichen Umkippen hindert, besteht aus einer mit Zapfen **d** versehenen Gabel **k** mit Handhebel **h** und Gegengewicht **i**. Diese Gabel, Fig 5, 6 und 7, umfasst den Zapfen **z** des Zahnrades **A**. Der Zapfen **d** der Klaue dreht sich in einer Hülse **e**, die an der die Fanghörner **b** tragenden Stange **s** befestigt ist.

Steht der Handhebel **h** nach oben, Fig 5, so ist der an den Zahnsegmenten **A** sitzende Zapfen **z** gesperrt und die Mulde steht völlig fest. Bewegt man den Handhebel **h** um 90° nach links, Fig 6, so ist die Klaue **k** geöffnet und die Mulde kann bei einem leichten Stoss nach rechts kippen; stellt man den Hebel dagegen um 90° nach rechts, Fig 7, so kann die Mulde nach links auskippen.

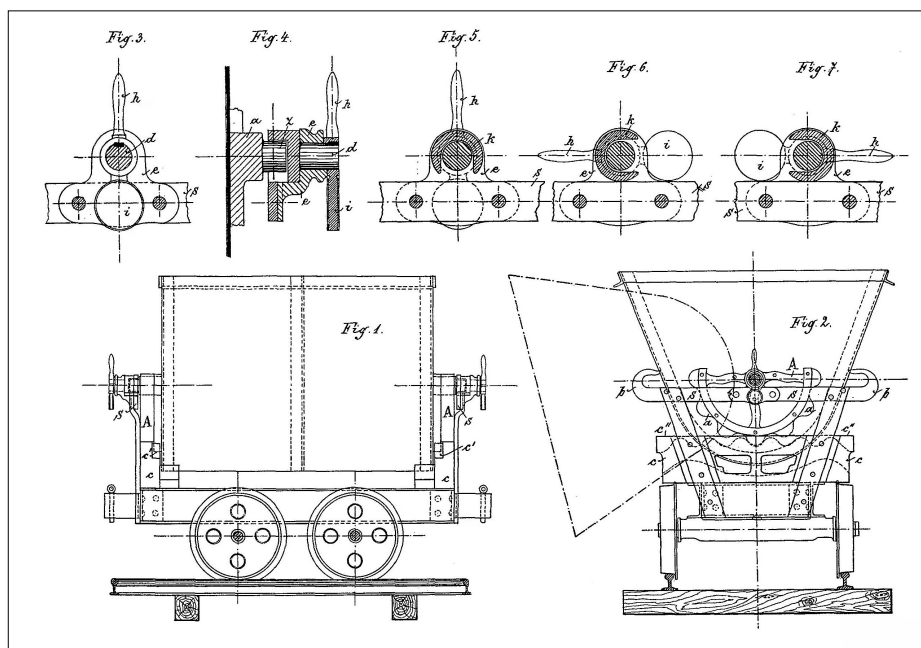

Corresponding patents

LU, FR

2 - Grille économique perfectionnée pour foyers

LU patent	1906
Application date	7 October 1893
Co-inventor	SCHOELLER Alfred

Notre invention consiste en un système de grille pour foyers, construit de dentures à emboîtement pour former la surface de la grille en laissant entre elles l'espace nécessaire au passage de l'air. Cette grille est représentée au dessin ci-annexé.

La fig I est une vue de face d'une des barres **A** portant les dentures **g g** et ayant des évidements **i i** entre chacune d'elles sur leurs intervalles.

Plusieurs barres **A** placées, l'une à côté de l'autre symétriquement avec leurs dents respectives s'intercalant dans les espaces laissés entre les dents de la ou des barres qui leur sont adjacentes forment la grille.

O représentent des ouvertures pratiquées dans les barres pour diminuer le poids de celles-ci, tout en aidant à la distribution régulière de l'air.

La fig II est une vue en plan d'une grille construite selon notre système et la fig III une coupe transversale **a-b** de la fig II.

La fig IV est une vue en réduction des barreaux de grilles formant clef.

